

# CABEZAL GIRASOLERO CG 2010

**OMBU**

0800 888 OMBU  
WWW.MAQUINASOMBU.COM.AR



Máquinas Agrícolas Ombú S.A. / Remolques Ombú S.A.  
Calle 10 - N 808 - CP 2505  
Las Parejas, Santa Fe - Argentina  
Tel.: (6628) 03471 471027  
[info@maquinasombu.com.ar](mailto:info@maquinasombu.com.ar)



POTENCIAMOS FUTURO.

**OMBU**  
Máquinas agrícolas & Remolques

## Máximo rendimiento para potenciar tus resultados.

## Especificaciones técnicas.



Bandejas de 2000mm. de longitud con ancho variable y gran profundidad que guían la plantas hasta el destroncador y disminuyen la pérdida de granos por caída de la bandeja, además cuentan con sistemas de chapas laterales regulables para hacer más eficiente la cosecha.



Pantalla o escudo regulable en altura además de avance y retroceso, la cual permite que la planta se recueste al ser tomada por el destroncador y evita que se golpee y se desgranen los capítulos espiga provocando pérdidas.



Molinete regulable en altura junto con la pantalla, con dedos de acero en la zona de cosecha, los cuales empujan a la planta hacia el interior del cabezal y pateadores de goma en la zona de bandejas que empujan los capítulos hacia el interior del cabezal para que sean cortados los tallos por la barra de corte.



**CABEZAL GIRASOLERO CG 2010.** Adaptable a cualquier tipo de cosechadora mediante embocador abulonado.



Barra de corte de secciones 206236M que realizan el movimiento alternativo de vaivén y provocan el cizallamiento de los tallos en contra filo con los puntones de acero estampados. Rolo destroncador con dedos en todo el largo del cabezal, el cual tracciona la planta hacia abajo para ocasionar que la menor cantidad de tallo caiga dentro del cabezal. Rodamientos cubiertos por guardapolvos y guarda palos que aumentan la vida útil de los mismos.



Sin fin acarreador de gran vuelo que permite una muy buena entrega del material al embocador de la cosechadora.



Sistema hidráulico de elevación de pantalla y molinete que permite la regulación en altura de los mismos desde la cabina de la cosechadora. Disponible opcionales de placas hidráulicas para cada marca de cosechadora.

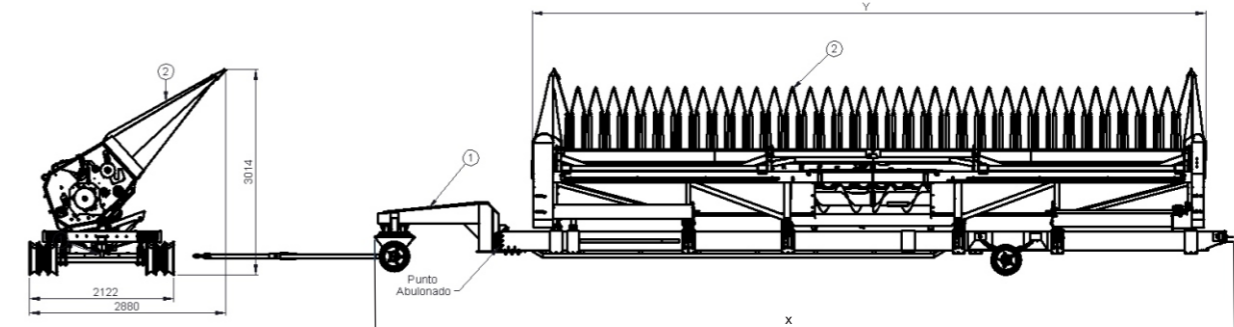

Embocador de acople rápido adaptable a todo tipo y marcas de cosechadoras. Barras cardánicas de acuerdo al eje de transmisión de mando de la cosechadora.



Transmisión a cadena para molinete, destroncador y sin fin y a correa para caja en baño de aceite para el mando de la barra de corte.



Sistema de carro de transporte autónomo con usina manual hidráulica la cual permite realizar el movimiento del cabezal para engancharlo con la cosechadora o pasar el cabezal a posición de transporte. Rodados duales con llantas disponibles para cubiertas 6.00 x 16 o 185 R14. Instalación de luces y ancho de transporte reglamentarios.

### CABEZALES GIRASOLEROS

Surcos/distancia (mm.)	16/525	18/525	21/525		
Ancho de trabajo (m)	8	9	10.5		
Peso kg.	2500	2700	3200		
Ancho Bandejas (mm.)	200	200	200		
Distancia entre líneas (mm.)	262.5	262.5	262.5		
Longitud X (mm.)	11560	12616	14183		
Longitud Y (mm.)	8845	9900	11470		

### EXPORTACIÓN

Surcos/distancia (mm.)	8/762	12/762	16/762	8/914	12/914
Ancho de trabajo (m)	5.5	8.4	11.4	6.4	10
Peso kg.	1900	2600	3300	2100	2900
Ancho Bandejas (mm.)	176	176	176	215	215
Distancia entre líneas (mm.)	254	254	254	304	304
Longitud X (mm.)	10100	12200	15200	10100	13800
Longitud Y (mm.)	6304	9350	12400	7400	11025