

**CAJA DE VUELCO
TRASERO**

**10 M3 DE CAPACIDAD
GRAN SOLIDEZ ESTRUCTURAL**

OMBU

Máquinas agrícolas & Remolques



GESTION
DE LA CALIDAD

RI 9000 - 990



IQNET

RECOGNIZED
CERTIFICATION



objuremos.com.ar



Cajón de herramientas frontal.

Cilindro hidráulico de 3 etapas.

ESPECIFICACIONES TÉCNICAS

ESPECIFICACIONES TÉCNICAS CAJA 10M3

- Largo nominal : 4,50 mts.
- Ancho : 2,60 mts.
- Alto interior de baranda: 1,00mts.
- Volumen de carga : 10m3
- Tara de caja completa con cilindro : 2230 Kg.

Chasis en forma de C en chapa comercial de 6,35 mm de espesor , con travesaños internos construido en 4,75mm.
 Articulación trasera cortada a pantógrafo espesor 19,05 mm con bujes de acero 1045.
 Cilindro hidráulico de 3 etapas con una bomba hidráulica de 65 L/min.
 Tacho hidráulico en la parte exterior de la caja de 65 L. El mismo está ubicado en la parte delantera de la caja dando 45° de ángulo de vuelco.

PUERTA TRASERA.

Construida en chapa laminada en caliente de 3,2 mm de espesor con refuerzos perimetrales y verticales del mismo espesor.
 Doble apertura: Basculante y lateral.
 La apertura basculante puede realizarse de manera automática o manual.

CARROCERÍA:

Caja realizada en chapa laminada en caliente con piso de 3/16" (4,76 mm) de espesor.
 Laterales y frente construidos en chapa del mismo tipo de espesor 1/8" (3,2 mm) al igual que los refuerzos laterales y del frente son de origen SIDERAR ARGENTINA.

Perno de articulación mecanizados en laminado SAE 1045 DE 50 mm de diámetro.

Arcos de lona galvanizados.

Porta arcos frontales.

Porta auxilio inferior en chasis tipo malacate.

Cajones de herramientas plásticos frontal y lateral realizados ambos por rotomoldeo.

Tanque de agua.

Antióxido y Pintura poliuretánica.

Sistema lumínico con luces incandescentes y reflectivos según exige la legislación.

Guardafangos plásticos por sistema de termoformado.

Paragolpe trasero rebatible y desmontable.

Caja adaptable a todos los modelos de camiones de línea media.

PUERTA TRASERA



Apertura basculante.



Apertura lateral.

DIMENSIONES GENERALES (EXPRESADAS EN MM)

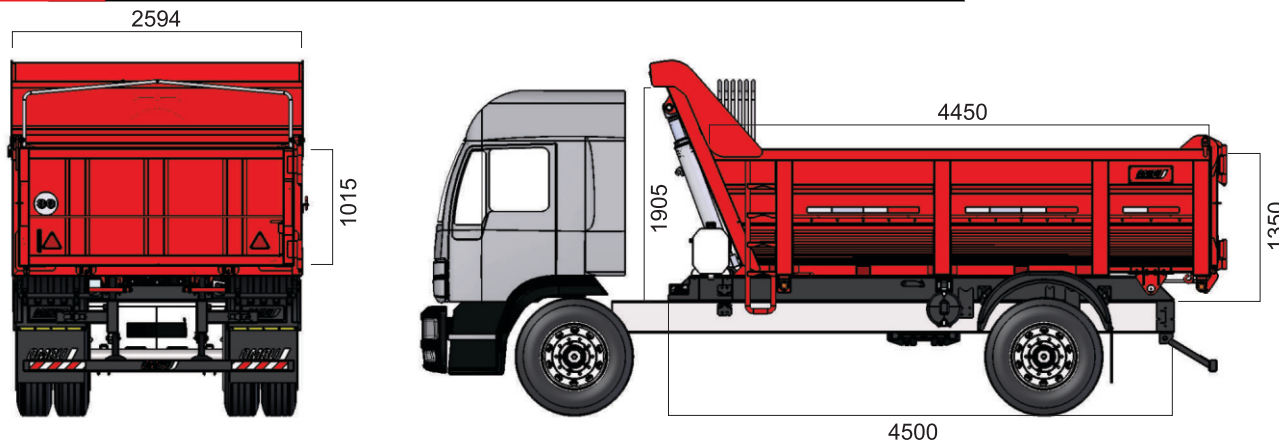

MÁQUINAS AGRÍCOLAS OMBU S.A | REMOLQUES OMBU S.A
 CALLE 10 Nº 808. C.P 2505. LAS PAREJAS. SANTA FE. ARGENTINA.
 TEL +54 3471 471027 | 0800 888 OMBU.
 INFO@MAQUINASOMBU.COM.AR
 WWW.MAQUINASOMBU.COM.AR