

# ACOPLADO TOLVA AUTODESCARGABLE

Modelos CRV 15 | CRV 18 | CRV 20

**OMBU**

0800 888 OMBU  
WWW.MAQUINASOMBU.COM.AR



Máquinas Agrícolas Ombú S.A. / Remolques Ombú S.A.  
Calle 10 - N 808 - CP 2505  
Las Parejas, Santa Fe - Argentina  
Tel.: (+54 9) 03471 471027  
[info@maquinasombu.com.ar](mailto:info@maquinasombu.com.ar)



POTENCIAMOS FUTURO.

**OMBU**  
Máquinas agrícolas & Remolques

## Sección delantera



- La unidad cuenta con dos visores para un mejor control de distribución de cargas.



- Indicador mecánico de apertura de guillotina para una descarga más controlada.
- Descanso de tubo de descarga imantado para evitar vibraciones en el transporte.



- **Tubo de descarga encamisado: menos desgaste, más vida útil.**  
Los tubos inferior y superior de la CRV son encamisados de serie, garantizando que los mismos no sufran desgaste alguno o dándole una vida útil muy extendida y reduciendo costos al usuario al momento del recambio. Tubo de 480 mm con mayor inclinación para reducir tiempos en la descarga, evitando así las roturas de granos al disminuir el reflujo del mismo.



- **Sistema de apertura de tubo de descarga.**  
Robusto y resistente. Posee un cilindro de 3 1/2" de diámetro. El sistema de acople de los tubos superior e inferior evita la pérdida de granos.



- Porta mangueras.



- Soporte de mangueras hidráulicas.

## Dimensiones generales

	CRV 15	CRV 18	CRV 20
<b>A- Altura en transporte</b>	3580 mm	3620 mm	3780 mm
<b>B- Ancho máximo</b>	3600 mm	3675 mm	3850 mm
<b>C- Distancia neumático/descarga</b>	2035 mm	1975 mm	1800 mm
<b>D- Altura de descarga</b>	4275 mm	4300 mm	4330 mm
<b>E- Trocha</b>	2650 mm	2965 mm	3060 mm
<b>F- Altura enganche trasero</b>	600 mm	720 mm	750 mm
<b>G- Longitud Tolva</b>	4550 mm	4550 mm	4550 mm
<b>H- Altura enganche delantero</b>	Regulable	Regulable	Regulable
<b>I - Longitud total</b>	6605 mm	6750 mm	6750 mm
<b>Capacidad</b>	18.750 l	22.500 l	25.000 l
<b>Velocidad de descarga</b>	2,5 minutos	3,5 minutos	4 minutos
<b>Neumáticos</b>	23.1 x 30 24,5 x 32 30.5 x 32	24.5 x 32 30.5 x 32	30.5 x 32

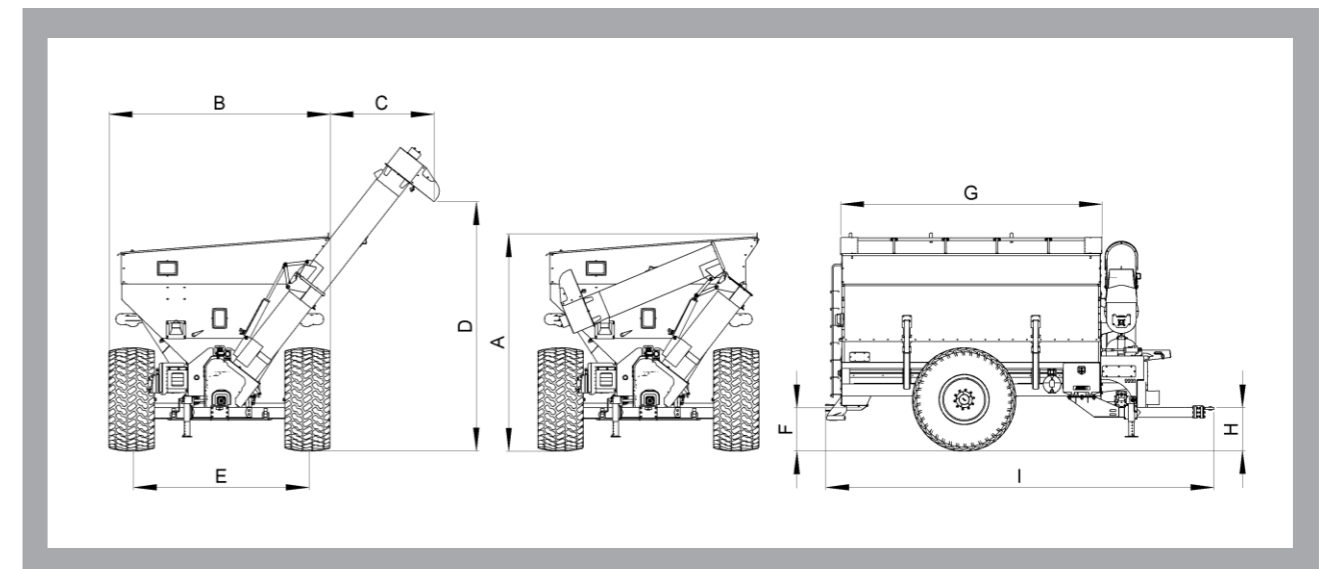



## Sección trasera



- **Escaleras | Fácil acceso a su interior**  
La unidad se encuentra equipada con dos escaleras una externa y otra interna que garantizan comodidad y fácil acceso al interior de la tolva



- **Cobertura de Lona**  
El sistema de cobertura de lona de la CRV tiene una única caída hacia el tubo de descarga de la cosechadora. Es fácilmente accionable por un operario desde el piso.



- **Paragolpes trasero reglamentado para transporte en ruta con enganche reforzado.**

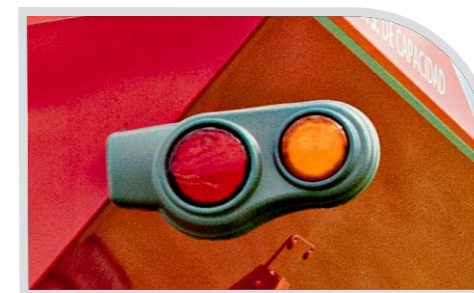

- **Luces traseras de leds de diseño personalizado que marcan el ancho máximo de la unidad.**



- **Eje**  
Robusto y con puntas de eje desmontables. El sistema permite desplazar el eje para variar la distribución de cargas sin afectar el funcionamiento de la balanza.

- **Tapas de maza inyectadas.**



- **Sistema de fondo rebatible a 90° accionable fácilmente desde el lateral de la unidad. Permite una ágil y cómoda limpieza de la unidad.**



- **Cajón de Herramientas con llave.**  
Material plástico rotomoldeado.



- **Tanque de agua limpia para manos.**  
10L de capacidad con dispenser de jabón incorporado.

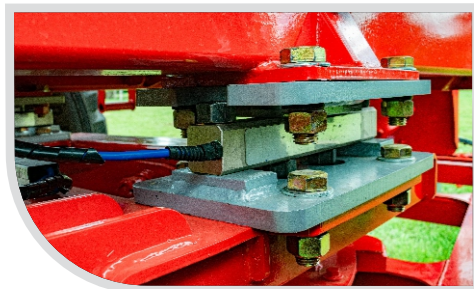

- Opcional: Balanza Electrónica.

## Transmisión

La transmisión de la tolva autodescargable CRV se realiza mediante una cadena ASA 80 con tira cadenas autoajustable. Las mismas se encuentran protegidas por un cobertor de fibra de vidrio de alto impacto. La caja se encuentra incorporada debajo del tubo de descarga y cuenta con una transmisión directa al sin fin. Además posee rodamientos autolubricados.



### CRV 15 | 18.750 L. de capacidad



### CRV 20 | 25.000 L. de capacidad

